

KS 66 FS



BG Превод на оригиналната инструкция за експлоатация.

euromaster

“Евромастер Импорт - Експорт” ООД е официален представител на производителя. Адрес на управление на фирмата: гр. София 1231, бул. “Ломско шосе” 246, тел. 0700 44 155, www.euromasterbg.com; e-mail: info@euromasterbg.com

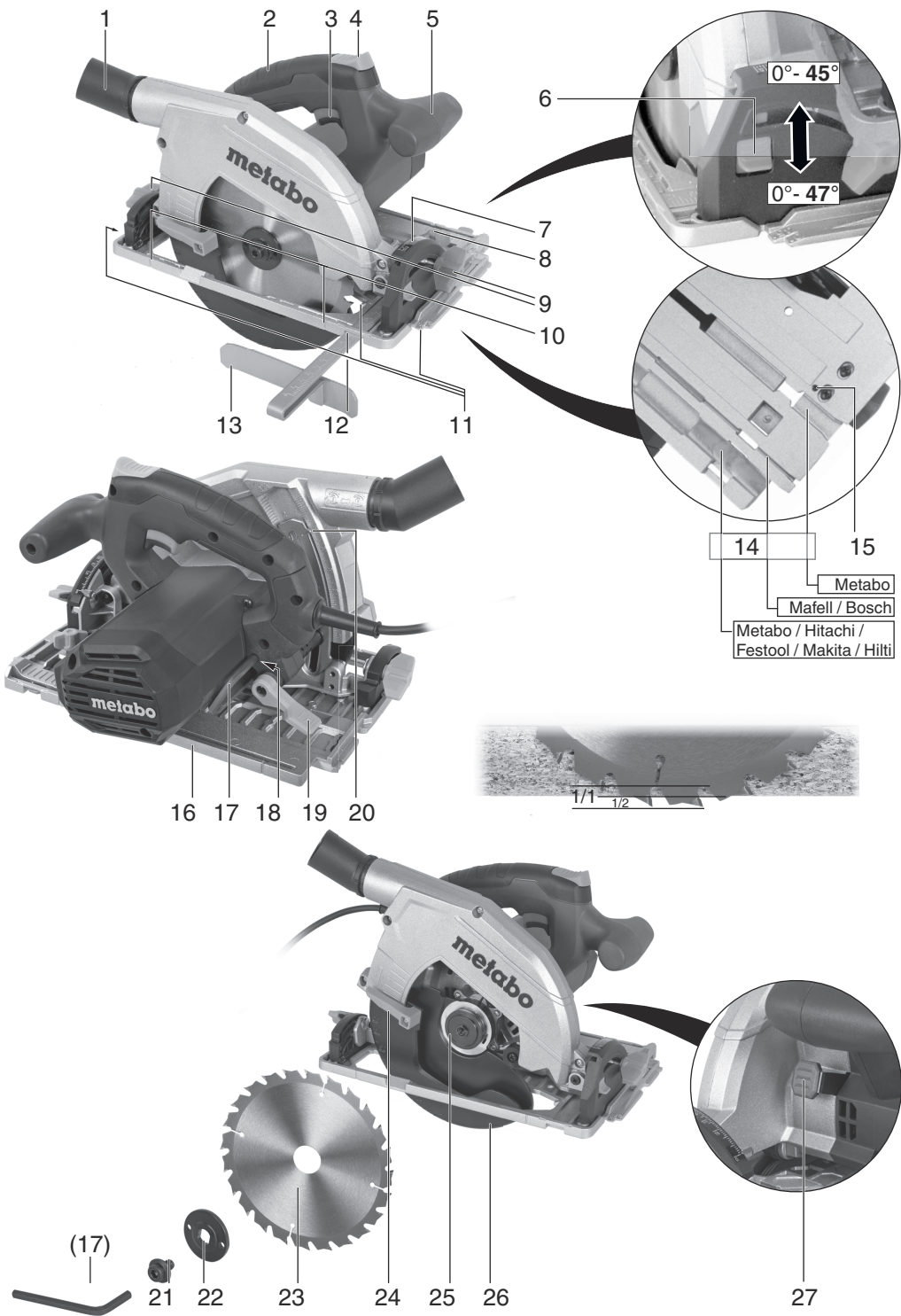

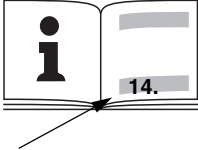
		<h2>KS 66 FS</h2> <p>*1) Serial Number: 01066..</p>
P ₁	W	1500
P ₂	W	840
n ₀	min ⁻¹ (rpm)	5000
n ₁	min ⁻¹ (rpm)	3800
T _{90°}	mm (in)	66 (2 ¹⁹ / ₃₂)
T _{45°}	mm (in)	47 (1 ²⁷ / ₃₂)
A	°	0-47
Ø	mm (in)	184 - 190 (7 ¹ / ₄ - 7 ¹ / ₂)
d	mm (in)	30 / 15,88 (1 ³ / ₁₆ / ⁵ / ₈)
a	mm (in)	1,6 (0.063)
b	mm (in)	2,2 (0.087)
m	kg (lbs)	4,9 (10.8)
a _{h,D} /K _{h,D}	m/s ²	2,5 / 1,5
L _{pA} / K _{pA}	dB (A)	95 / 3
L _{WA} / K _{WA}	dB (A)	106 / 3

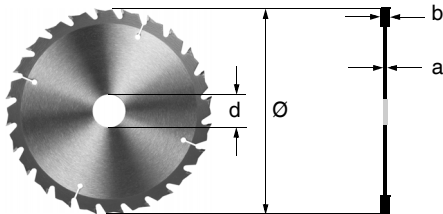

 *2) 2014/30/EU, 2006/42/EC, 2011/65/EU
 *3) EN 62841-1:2015, EN 62841-2-5:2014, EN IEC 63000:2018

2021-09-14, Bernd Fleischmann
 Direktor Produktentstehung & Qualität (Vice President Product Engineering & Quality)
 *4) Metabowerke GmbH - Metabo-Allee 1 - 72622 Nuertingen, Germany

ppa. B.F.

Инструкция за експлоатация

1. Декларация за съответствие

Ние декларираме на собствена отговорност, че тези ръчни циркуляри, идентифицирани чрез типа и серийния номер *1), отговарят на всички релевантни определения на директивите *2) и нормите *3). Техническата документация се съхранява в *4) – виж стр. 3.

2. Област на приложение

Машията е предназначена за рязане на дърво, пластмаси и други подобни материали.

Машината не е пригодена за направата на потапящи срязове.

KS 66 FS е подходящ за работа с произведените от Метабо водещи шини и системата за напречно рязане.

Потребителят носи пълна отговорност за щети, причинени от неправилна употреба.

Общоприетите правила за предотвратяване на аварии и приложената информация за безопасност трябва да бъдат спазвани.

3. Общи мерки за безопасност



За ваша собствена защита и за защита на Вашия електроинструмент, обърнете внимание на всички части от текста, които са маркирани с този символ!



ВНИМАНИЕ – за намаляване риска от нараняване прочетете инструкцията за експлоатация.



ВНИМАНИЕ – прочетете всички съвети за безопасност, указания, картинни описания и технически данни, които придружават този инструмент. Неспазването на всички указания за безопасност може да доведе до токов удар, пожар и/или тежки травми. Запазете всички инструкции за безопасност за бъдещо ползване. Предавайте електроинструмента само съпроводен с тези документи.

4. Специални мерки за безопасност

4.1 Рязане



а) ОПАСНОСТ: Дръжте ръцете си далеч от зоната на рязане и циркулярния диск. Дръжте с другата си ръка допълнителната ръкохватка или корпуса на мотора. Ако държите циркуляра с двете си ръце, то не може да бъдете наранени от диска.

б) Не бъркайте под детайла. Предпазителя не може да ви предпази от диска под детайла.

с) Настройте дълбочината на рязане според дебелината на детайла. Дискът трябва да излиза под детайла на не повече от височината на един зъб.

д) Никога не придържайте обработвания детайл с ръка или крак. Закрепете и подсигурете детайла посредством стяги или по друг подобен начин към стабилна основа. Важно е да закрепите добре детайла, за да намалите опасността от допир с тялото ви, заклиняване на диска или загуба на контрол.

е) Дръжте електроинструмента за изолираните му части, когато извършвате работи, при които циркулярният диск може да допре скрити ел. проводници. Контактът с тоководещи проводници поставя под напрежение металните части на електроинструмента и води до токов удар.

ф) При надлъжно рязане използвайте винаги упор или прав водач. Това ще подобри качеството на сръза и ще намали риска от заклиняване на циркулярния диск.

г) Винаги използвайте дискове с правилната големина и присъединителен отвор (напр. ромбовиден или кръгъл). Дискове, които не съответстват на присъединителните размери на циркуляра ви, се въртят неравномерно и водят до загуба на контрол.

h) Никога не използвайте повредени или неправилни подложни шайби и притегателни винтове. Подложните шайби и притегателните винтове са конструирани специално за вашия циркуляр за постигане на оптимална мощност и сигурност.

4.2 Обратен удар – причини и указания за предотвратяването му

- откат е внезапна реакция в следствие на заклинял се или неправилно поставен диск, което води до неконтролирано преместване на циркуляра нагоре и навън от детайла към оператора.

- Когато дискът се заклини в затварящия се прорез, той блокира и рязко спира и реакцията на мотора връща машината бързо обратно към оператора;

- Ако дискът се усуче или размести в среза, зъбите по края на диска може да се закопаят в горната повърхност на дървесината, карайки циркуляра да излезе от прореза и да изхвъркне назад към оператора.

Откатът е вследствие на неправилна употреба на циркуляра. Той може да бъде избегнат, като се вземат подходящи предпазни мерки, както е посочено по-долу.

а) Дръжте здраво циркуляра с двете си ръце, така че да противодействате на отката. Позиционирайте тялото си отстрани на диска, но не и по оста му. Откатът може

да причини отскачане назад, но отката може да се контролира от оператора, ако се вземат съответни мерки.

b) Когато дискът заклини или прекъснете работата по някаква причина, освободете спусъка и задържете циркуляра неподвижен в материала, докато дискът спре напълно. Никога не се опитвайте да извадите циркуляра или да го дръпнете назад, докато дискът е в движение защото може да възникне откат. Проучете и предприемете коригиращи действия за отстраняване на причината за заклинването.

c) При рестартиране на инструмента в детайла, центрирайте циркуляра в прореза и проверете дали зъбите не са се зацепили в материала. Ако диска се заклини, то циркулярът може рязко да подскочи, когато го включите отново.

d) При рестартиране на инструмента в детайла, центрирайте циркуляра в прореза и проверете дали зъбите не са се зацепили в материала. Ако диска се заклини, то циркулярът може рязко да подскочи, когато го включите отново.

e) Не използвайте изхабени или повредени дискове. Ненаточени или неправилно поставени дискове образуват по-тесен сряз, което води до прекомерно триене, заклинване на диска и обратен удар.

f) Преди започване на рязането затегнете здраво винтовете за регулиране на дълбочината на рязане и наклона. Промяната на тези настройки по време на рязането може да доведе до заклинване на диска и до откат.

g) Бъдете изключително внимателни, когато правите потапящ разрез в съществуващи стени или други "слепи" зони. Дискът може да блокира ненадейно в невидими предмети зад стената и да предизвика откат.

4.3 Функция на подвижния предпазител

a) Проверете предпазителя за правилно затваряне преди всяка употреба. Не работете с циркуляра, ако предпазителя не се движи свободно и не се затваря мигновено. Никога не привързвайте или задържайте предпазителя в отворено положение. Ако циркулярът случайно падне, предпазителят може да се огъне. Повдигнете предпазителя с лостчето (24) и се уверете, че се движи свободно и не докосва диска или други части при различните ъгли и дълбочини на рязане.

b) Проверете изправността на пружината на предпазителя. Ако предпазителят и пружината са неизправни, те трябва да бъдат ремонтирани преди употреба.

Предпазителят може да работи забавено поради повредени части, лепкави наслоявания или натрупване на стърготини.

c) Предпазителят може да бъде прибран ръчно само за специални разрези, като връзване и рязане под ъгъл. Повдигнете предпазителя чрез лоста (24) и веднага след като острието проникне в материала, предпазителя трябва да бъде освободен. За всяка друга операция, механизъмът трябва да се задейства автоматично.

d) Предпазителят винаги трябва да бъде спуснат, когато циркуляра се оставя на пода или на тезгяха. Незащитен, движещ се диск ще доведе до обратен ход на циркуляра, режейки всичко по пътя си. Имайте впредвид времето, което е необходимо за спирането на диска след освобождаване на спусъка.

4.4 Допълнителни указания за безопасност

Не използвайте абразивни дискове.

Извадете щепсела от контакта преди да извършвате каквито и да са настройки или поддръжки на машината.

Не допирайте въртящия се циркулярен диск! Отстранявайте стружките или други подобни неща само при спряла машина.



Носете подходяща противопрахова маска.



Носете антифони.



Носете предпазни очила.

Задействайте бутона за блокиране на шпиндела само при напълно спряла машина.

Не намалявайте скоростта на диска чрез натискане отстрани.

Предпазителят не трябва да се блокира в отворена позиция при рязане.

Предпазителят трябва да се връща свободно, автоматично, лесно и точно в начално положение.

При рязане на материали, които генерират големи количества прах, машината трябва да се почиства редовно. Безупречното функциониране на предпазните елементи (напр. на подвижния предпазител) трябва да са гарантирани.

Материали, генериращи прах или пари, които могат да бъдат вредни за здравето (например азбест), не трябва да се обработват.

Проверете детайла за чужди тела. При работа, винаги се уверете, че не режете през пирони и подобни материали.

Ако дискът блокира, веднага изключете двигателя.

Не се опитвайте да режете изключително дребни детайли.

По време на работа, детайлът трябва да бъде здраво закрепен и неподвижен.

Използвайте подходящи за обработвания материал циркулярни дискове.

Почиствайте замърсените със смола или лепило циркулярни дискове. Замърсените режещи дискове предизвикват увеличено триене, заклиняване и се увеличава риска от откат.

Избягвайте прегряването на зъбите. Когато режете пластмаси, избягвайте разтопяването им. Използвайте диск, който е подходящ за материала, който режете.

Редуциране на опасностите от прах:

 **ПРЕДУПРЕЖДЕНИЕ** – Някои видове прах, които се образуват при шлайфане с шкурка, рязане, шлифоване, пробиване и други дейности, съдържат химикали, за които е известно, че предизвикват, рак, малформации при раждане или други грешки в развитието. Някои от тези вещества напр. са:
- олово в оловосъдържащи бои,
- минерален прах от тухли, цимент и други строителни материали, и
- арсен и хром от обработено по химичен начин дърво.

Рискът за вас от тези въздействия варира от това, колко често извършвате такъв вид работа. За да намалите въздействието на тези химикали: работете в добре проветрено пространство и с разрешени за употреба предпазни средства, като напр. предпазни маски, които са в състояние да филтрират микроскопичните частици.

Това е валидно също така и при обработката на други материали, като напр. някои видове дървесина (прах от дъб и бук), метали, азбест. Други познати заболявания са напр. алергични реакции, заболявания на дихателните пътища. Не допускате прахът да проникне в тялото ви.

Спазвайте валидните за вашия материал, персонал, приложен случай и място на работа разпоредби (напр. разпоредби за охраната на труда, рециклиране).

Депонирайте отделящите се частици на мястото на тяхното образуване, избягвайте тяхното складиране на неподходящи места. Използвайте при специални приложения подходящи принадлежности. По този начин по-малко частици ще се отделят неконтролирано в околната среда.

Използвайте подходяща прахоуловителна система. Намалете риска от прах, като:

- не насочвате отделящата се въздушна струя към себе си или към близко стоящите лица, както и към купчинки с отложил се прах,
- използвате прахоуловител и/или пречиствател на въздуха,
- проветрявате добре работното място и го почиствате с прахосмукачка. Метенето и издухването завихрят праха.

- Почиствайте с прахосмукачка или изпирайте работното си облекло. Не издухвайте, тупайте или четкайте.

5. Функционални елементи

Виж стр. 2.

- 1 Щуцер (прахоулавяне / изхвърляне на стърготини)
- 2 Ръкохватка
- 3 Пусков превключвател
- 4 Блокиращ бутон
- 5 Допълнителна ръкохватка
- 6 Допълнителен упор (увеличава макс. ъгъл на рязане от 45° на 47°)
- 7 Скала (ъгъл на рязане)
- 8 Застопоряващ винт (паралелен упор)
- 9 2 застопоряващи винта (рязане под ъгъл)
- 10 Маркировка (външен диаметър на диска)
- 11 Маркер за срязя
- 12 Паралелен упор
- 13 Маркер (за отчитане на скалата на паралелния упор)
- 14 направляващи жлебове за използване на машината с водещи шини от различни производители
- 15 Регулиращ винт (наклона на циркулярния диск)
- 16 Плот на циркуляра
- 17 Шестостенен ключ
- 18 Гнездо за шестостенния ключ
- 19 Фиксиращ винт (дълбочина на рязане)
- 20 Скала (дълбочина на рязане)
- 21 Винт за закрепване на циркулярния диск
- 22 Външен фланец за закрепване на диска
- 23 Циркулярен диск
- 24 Лост (за изтегляне на предпазителя)
- 25 Вътрешен фланец за закрепване на диска
- 26 Подвижен предпазител
- 27 Бутон за застопоряване на шпиндела

6. Пускане и регулиране

 Преди пускане проверете дали написаните върху табелката мрежово напрежение и честота отговарят на тези на вашата мрежа.

 Използвайте винаги FI-предпазен изключвател (RCD) с макс. ток на изключване от 30 mA.

 Извадете щепсела от контакта преди да предприемете каквото и да е регулиране или почистване на машината.

6.1 Регулиране дълбочината на рязане

За да регулирате развитието винта (19). Повдигнете или свалете моторната част спрямо плота (16). Нагласената дълбочина на рязане може да отчетете по скалата (20). Затегнете отново винта (19).

Целесъобразно е така да настроите дълбочината на рязане, че циркулярният диск

да се показва на не повече от височината на половин зъб. Виж фигурата на стр. 2.

Указание: Силата на затягане на винта (19) може да се регулира. За целта развийте винта на лоста. Свалете лоста и го поставете отново завъртайки го по посока обратно на часовниковата стрелка. Закрепете го с помощта на винта. Важното при това е, при отворено положение на лоста, регулировката на дълбочината на рязане да е лесно подвижна.

6.2 Наклоняване на циркулярния диск за рязане под ъгъл

Освободете застопоряващите винтове (9). Наклонете моторната част относно плота (16). Нагласеният ъгъл може да бъде отчетен на скала (7). Затегнете отново застопоряващите винтове (9).

За постигане на ъгъл от 47° преместете надолу допълнителния упор (6).

6.3 Коририране на ъгъла на диска

Ако в положение 0° дискът не е перпендикулярен към основата: коририрайте наклона му с регулиращия винт (15).

6.4 Регулиране на щуцера за изхвърляне на стърготини

Щуцерът (1) за прахоулавяне или изхвърляне на стърготини може да бъде завъртан в желаното положение. За целта вкарайте щуцера навътре до упор, завъртете го и отново го издърпайте. Щуцерът може да бъде надеждно фиксиран на степените от 45°.

Засмукване на стърготини:

За засмукване на стърготините присъединете маркуча на подходяща прахосмукачка към машината.

7. Експлоатация

7.1 Включване / Изключване

Включване: Натиснете напред блокиращия бутон (4) и го задръжте, а след това натиснете шалтера (3).

Изключване: Отпуснете шалтера (3).

7.2 Указания при работа

Поставете захранващия кабел така, че да не пречи по време на рязането.

Маркировката (10) върху плота служи за ориентир при поставянето на машината върху детайла и по време на рязането. При максимална дълбочина на рязане тя приблизително маркира външния диаметър на диска и по този начин края на сръза.

 Не включвайте или изключвайте машината, когато дискът е допрян до детайла.

 Оставете диска да достигне пълните си обороти, преди да започнете да режете. Когато работите с ръчния циркуляр, предпазителят се избутва назад от работния детайл.

 Когато режете никога не вадете машината от материала, докато дискът се върти. Оставете диска да спре напълно

 Ако дискът за рязане блокира, веднага изключете машината.

Рязане по права линия: тук се използва показалеца за рязане по линия (11). Лявата отметка (маркирана с 0°) показва линията на сръза при перпендикулярен циркулярен диск. Дясната отметка (маркирана с 45°) показва линията на сръза при наклон на диска под 45°.

Рязане по протежението на летва закрепена върху детайла: За да се постигне прецизно рязане, можете да прикачите летва към детайла и след това да придвижвате циркуляра по тази летва с помощта на водещата палочка (16).

Рязане с паралелен водач:

За рязане успоредно на прав ръб. Паралелният упор (12) може да бъде закрепен от двете страни на циркуляра.

Затегнете винта (8). Точната широчина на рязане се определя най-добре чрез пробен сръз.

Рязане с водеща шина:

За постигане изключително точни, съвсем прави и чисти ръбове. Противоплъзгащото покритие осигурява надеждна опора и предотвратява образуването на драскотини върху детайла.

Рязане със система за напречно рязане:

Машината е пригодена за използване съвместно със системата на Метабо за напречно рязане. По този начин могат лесно и комфортно да се правят потапящи сръзове под различен ъгъл.

8. Поддръжка

Смяна на циркулярния диск

 Извадете щепсела от контакта, преди да извършите каквато и да е дейност по регулиране или поддръжка на машината.

Натиснете бутона за блокиране на шпиндела (27) и го задръжте. Завъртете бавно шпиндела с поставения в затягащия винт (21) шестостенен ключ, докато се фиксира.

Развийте затягащия винт (21) обратно на часовниковата стрелка и свалете външния фланец (22).

Издърпайте назад подвижния предпазител (26) посредством лоста (24) и свалете циркулярния диск (23).

Повърхностите между вътрешния фланец на циркулярния диск (25), циркулярния диск (23), външния фланец на циркулярния диск (22) и затягащия диска винт (21) трябва да са чисти.

 Обърнете внимание на правилното поставяне на вътрешния фланец (25): вътрешният фланец (25) има две страни, с диаметър 30 mm и 5/8" (15.88 mm). Внимавайте за точното прилягане на циркулярния диск към вътрешния фланец (25)!

Неправилно закрепените дискове бият при въртенето си и могат да доведат до загуба на контрол.

Поставете новия диск. Внимавайте за правилната посока на въртене. Посоката на въртене е указана чрез стрелки върху предпазителя и върху диска.

Поставете външния фланец (22).

Завийте здраво затегателния винт (21) посредством шестстенния ключ (17).

 Използвайте само остри, неповредени циркулярни дискове. Не използвайте напукани дискове или такива с променена форма.

 Не използвайте дискове от бързорезна стомана (HSS).

 Не използвайте дискове, които не отговарят на посочените показатели. Използвайте само дискове, чийто диаметър отговаря на надписите върху циркуляра.

 Циркулярният диск трябва да е подходящ за оборотите на празен ход на машината.

 Използвайте такива дискове, които са подходящи за обработвания материал.

 Използвайте само оригинални Metabo-циркулярни дискове. Дисковете, които са предназначени за рязане на дърво или подобни материали, трябва да отговарят на EN 847-1.

9. Почистване

Машината трябва регулярно да се почиства от натрупалия се прах. При това трябва да бъдат почиствани и вентилационните отвори с помощта на прахосмукачка. Трябва да се гарантира правилното функциониране на предпазните приспособления (напр. на подвижния предпазител). Подвижният предпазител трябва да се движи свободно и самостоятелно, леко и точно да се връща в крайното си положение.

10. Отстраняване на неизправности

Процесът на включване предизвиква краткотрайно спадане на напрежението на мрежата. При неблагоприятни условия на мрежата може да настъпи влошаване на работата на други уреди. При импеданс на мрежата по-малък от 0,3 Ohm не бива да се очакват смущения.

11. Аксесоари

Използвайте само оригинални Metabo-аксесоари. Използвайте само аксесоари, които отговарят на спецификациите и изискванията, посочени в тази инструкция.

Пълната програма от аксесоари виж на www.metabo.com или в каталога.

12. Ремонти



Ремонти по електроинструменти трябва да бъдат извършвани само от квалифицирани електротехници!

Дефектен мрежови кабел може да се заменя само със специален, оригинален мрежови кабел от Метабо, който може да намерите в оторизираните сервиси на Метабо.

Свържете се с местния представител на Metabo, ако Вашата машина се нуждае от ремонт. За адресите посетете www.metabo.com.

Можете да изтеглите списък с резервните части от www.metabo.com.

13. Опазване на околната среда

Спазвайте националните разпоредби за рециклиране на излезлите от употреба машини, аксесоари и опаковки.

 Само за страните – членки на ЕО: Никога не изхвърляйте електрически инструменти при битовите отпадъци! В съответствие с Европейските директиви 2012/19/ЕС за използвани електронни и електрически съоръжения и изпълнението им в националните правни системи, използваните електрически инструменти трябва да бъдат събирани отделно и предавани за рециклиране.

14. Технически данни

Пояснения към таблицата на стр. 3.

Промените в резултат на техническия прогрес са запазени.

P_1	= Номинална мощност
P_2	= Отдавана мощност
n_0	= Обороти на празен ход
n_1	= Обороти под товар
T_{max}	= Макс. дълбочина на рязане
T_{90°	= Макс. дълбочина на рязане (90°)
T_{45°	= Макс. дълбочина на рязане (45°)
A	= Регулируем ъгъл на рязане
\emptyset	= Диаметър на циркулярния диск
d	= Диаметър на отвора на циркулярния диск
a	= Макс. дебелина на тялото на диска
b	= Широчина на сръза
m	= Тегло

Данните са измерени съгласно EN 62841.

 Машина с клас на защита II

~ Променлив ток

Дадените технически данни съдържат допустими отклонения (в съответствие със съответните валидни стандарти).



Емисионни стойности

Тези стойности позволяват да се направи оценка на емисиите на електроинструмента и да се сравняват различни електроинструменти. В зависимост от условията на приложение, състоянието на електроинструмента или на работния инструмент действителното шумово и вибрационно натоварване може да бъде по-високо или по-ниско. Вземайте в предвид при

оценката работните паузи и периодите с по-ниско натоварване. На базата на съответно коригираните прогнозни стойности, въведете необходимите предпазни мерки за работещите, като напр. организационни мероприятия.

Пълна стойност на вибрациите (векторна сума от три посоки) определена съгласно EN 62841:

$a_{h, D}$ = Вибрационни емисии
(рязане на шперплат)

$K_{h, D}$ = Несигурност (вибрации)

Типични A-ефективно доловими нива на звука:

L_{pA} = ниво на звуково налягане

L_{WA} = ниво на акустична мощност

K_{pA}, K_{WA} = несигурност

По време на работа нивото на шума може да надвиши 80 dB (A).



Носете антифони!

ГАРАНЦИОННА КАРТА

МОДЕЛ.....

СЕРИЕН №

СРОК

(за подробности виж гаранционните условия)

№, дата на фактура / касов бон.....

ДАНИИ ЗА КУПУВАЧА

ИМЕ/ФИРМА

(попълва се от служителя)

АДРЕС.....

(попълва се от служителя)

ДАНИИ ЗА ПРОДАВАЧА

ИМЕ/ФИРМА

(попълва се от служителя)

АДРЕС

(попълва се от служителя)

ДАТА/ПЕЧАТ

СЕРВИЗЕН ПРОТОКОЛ

Приемнен протокол	Дата на приемане	Описание на дефекта	Дата на предаване	Подпис

Централен сервиз: София, бул: "Ломско шосе" 246, тел.: 0700 44 155 (безплатен за цялата страна)

e-mail: info@euromasterbg.com

ГАРАНЦИОННИ УСЛОВИЯ

ЗАДЪЛЖИТЕЛНИ ДОКУМЕНТИ:

- Копие от фактура
- Гаранционна карта
- Разпечатка на регистрацията в интернет за 3-годишна гаранция

ГАРАНЦИОННИ СРОКОВЕ:

Минималната законова гаранция от 24 месеца по смисъла на ЗЗП, важи само за физически лица, за юридически лица гаранцията е 12 месеца, освен ако не е упоменато друго от производителя:

- Електроинструменти Метабо и, регистрирани в интернет на адрес: www.metabo.com/xxl в едномесечен срок след закупуването им 3 години
 - Електроинструменти Метабо без регистрацията в интернет 1 година
 - Акумулаторни батерии Метабо > 4 Ah 3 години
 - Други Акумулаторни батерии и Зарядни устройства 6 месеца
- Всички неизправности по функционирането на машините, причинени от дефекти по сглобяването или по материала, забелязани по време на гаранционния срок, се отстраняват безплатно в централен сервиз на Евромасер Импорт-Експорт ООД - град София.

ОТ ГАРАНЦИЯ СА ИЗКЛЮЧЕНИ:

- Повреди, причинени от естествено износване на четки, гумени плотове, ремъци, патронници, масло, лагери, о-пръстени, грес, кабели, сервизни пакети за профилактика, филтри свещи и други
- Повреди причинени от претоварване, лошо поддържане, замърсяване, пренапрежение
- Счупвания и пукнатини, причинени от удар
- Дефекти, причинени от износени или нестандартни консумативи
- Дефекти, които се дължат на неспазване инструкцията за експлоатация, претоварване и дейности, несъответстващи на техническите характеристики на машината
- Рекламация се приема само ако машината не е отваряна от потребителя или от неоторизиран сервиз.

ПРАВИЛА НА ТЪРГОВСКА ГАРАНЦИЯ ЗА ПОТРЕБИТЕЛСКИ СТОКИ:

Независимо от търговската гаранция продавачът отговаря за липсата на съответствие на потребителската стока с договора за продажба съгласно гаранцията по чл. 112 – 115.

Чл. 112. (1) При несъответствие на потребителската стока с договора за продажба потребителят има право да предяви рекламация, като поиска от продавача да приведе стоката в съответствие с договора за продажба. В този случай потребителят може да избира между извършване на ремонт на стоката или замяната ѝ с нова, освен ако това е невъзможно или избраният от него начин за обезщетение е непропорционален в сравнение с другия.

(2) Смята се, че даден начин за обезщетяване на потребителя е непропорционален, ако неговото използване налага разходи на продавача, които в сравнение с другия начин на обезщетяване са неразумни, като се вземат предвид:

1. стойността на потребителската стока, ако нямаше липса на несъответствие;
2. значимостта на несъответствието;
3. възможността да се предложи на потребителя друг начин на обезщетяване, който не е свързан със значителни неудобства за него.

Чл. 113. (1) Когато потребителската стока не съответства на договора за продажба, продавачът е длъжен да я приведе в съответствие с договора за продажба.

(2) Привеждането на потребителската стока в съответствие с договора за продажба трябва да се извърши в рамките на един месец, считано от предявяването на рекламацията от потребителя.

(3) След изтичането на срока по ал. 2 потребителят има право да развали договора и да му бъде възстановена заплатената сума или да иска намаляване на цената на потребителската стока съгласно чл. 114.

(4) Привеждането на потребителската стока в съответствие с договора за продажба е безплатно за потребителя. Той не дължи разходи за експедиране на потребителската стока или за материали и труд, свързани с ремонта ѝ, и не трябва да понася значителни неудобства.

(5) Потребителят може да иска и обезщетение за претърпените вследствие на несъответствието вреди.

Чл. 114. (1) При несъответствие на потребителската стока с договора за продажба и когато потребителят не е удовлетворен от решаването на рекламацията по чл. 113, той има право на избор между една от следните възможности:

1. разваляне на договора и възстановяване на заплатената от него сума;
 2. намаляване на цената.
- (2) Потребителят не може да претендира за възстановяване на заплатената сума или за намаляване цената на стоката, когато търговецът се съгласи да бъде извършена замяна на потребителската стока с нова или да се поправи стоката в рамките на един месец от предявяване на рекламацията от потребителя.
- (3) Търговецът е длъжен да удовлетвори искане за разваляне на договора и да възстанови заплатената от потребителя сума, когато след като е удовлетворил три рекламации на потребителя чрез извършване на ремонт на една и съща стока, в рамките на срока на гаранцията по чл. 115, е налице следваща поява на несъответствие на стоката с договора за продажба.
- (4) Потребителят не може да претендира за разваляне на договора, ако несъответствието на потребителската стока с договора е незначително. Чл. 115. (1) Потребителят може да упражни правото си по този раздел в срок до две години, считано от доставянето на потребителската стока.
- (2) Срокът по ал. 1 спира да тече през времето, необходимо за поправката или замяната на потребителската стока или за постигане на споразумение между продавача и потребителя за решаване на спора.
- (3) Упражняването на правото на потребителя по ал. 1 не е обвързано с никакъв друг срок за предявяване на иск, различен от срока по ал. 1.

EUROMASTER IMPORT EXPORT LTD



1231, Sofia, Bulgaria, 246 Lomsko shose Blvd.,

tel.: +359 700 44 155

fax: + 359 2 934 00 90

www.euromasterbg.com; e-mail: info@euromasterbg.com